

**FABRICANT**

Solatube International, Inc. 2210 Oak Ridge Way Vista CA 92081 USA

<http://www.solatube.com/es/>

Distribuidor a Espanya: Teclusol, S. L. Pol. Ind. Europolis C/ A Interior, 26 Bis 28230 Las Rozas (Madrid)

Telf. 916.361.744 Fax 916.361.602

<http://www.teclusol.com> - e-mail: [teclusol@teleline.es](mailto:teclusol@teleline.es)

**PRODUCTE**

SOLATUBE® Sèrie Solamaster® Model Solatube 21-C i Solatube 21-O de 53 cm de diàmetre.

**UTILITAT / APLICACIONS**

Es tracta d'un sistema de il·luminació que permet transportar la llum natural exterior fins l'interior dels edificis.

La sèrie Solamaster®, s'utilitza principalment en espais amplis per aportar grans quantitats de llum. Està pensat per supermercats, col·legis, oficines, garatges, gimnasos, etc.

➤ A la fotografia s'observa el model Solatube 21-C.

**CARACTERÍSTIQUES**

Amb un novedós disseny, aquest sistema captura la llum solar a nivell de coberta, la transporta mitjançant un tub lumínic i l'escampa a l'interior de l'edifici, permetent l'estalvi d'energia elèctrica.

Independentment del model, aquest sistema incorpora diversos elements patentats que ajuden, tant en la captació/rebuig de la llum natural, com en la transferència de la mateixa cap a l'interior de l'edifici. Tot això proporciona un rendiment molt alt de tota la instal·lació, aconseguint quasi el 100% de transmissió de la llum solar.

Amb aquest sistema de lluernas la transferència tèrmica és quasi inexistent, pel que no es produeixen pèrdues en calefacció. Tampoc es produeix transmissió tèrmica solar, de manera que no hi ha un augment de temperatura per aportació exterior. A més, com es tracta d'un sistema segellat, no es produeixen condensacions a l'interior de l'edifici.

Per últim, mencionar que la cúpula exterior és resistent als impactes i a més filtra els raigs UV.

Com a complements pot incorporar un regulador de llum natural, per controlar el pas de la llum en horari diürn. A més, en el cas d'aquesta sèrie, també es pot instal·lar una barra de seguretat, per reduir la dimensió de l'obertura i evitar l'entrada d'intrusos. El kit de seguretat es completa amb uns rebllons que substitueixen als cargols de la cúpula exterior.

**COM EMPRAR-LO**

Es pot instal·lar en tot tipus de teulats, ja siguin plans o inclinats, doncs el fabricant comercialitza accessoris per tot tipus de cobertes.

La diferència bàsica entre els dos models, és que el Solatube 21-C està pensat per ser utilitzat en sostres suspesos i en sostres durs, i els seus difusors són quadrats. Mentre el Solatube 21-O, s'utilitza per aplicacions amb sostre obert i els seus difusors són circulars.

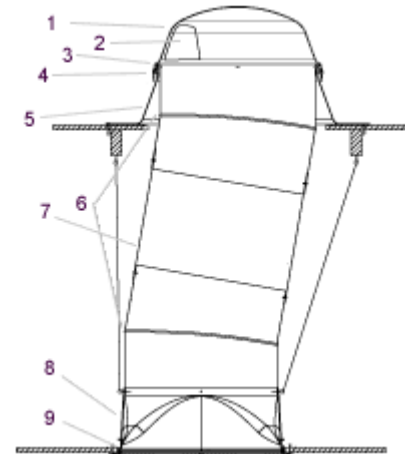

1. Cúpula transparent exterior
2. LITD®. Light Intercepting Transfer Device
3. Rivet de segellat de la cúpula
4. Anell de la cúpula
5. Base de la teulada
6. Adaptadors d'angle
7. Tub reflectant
8. Caixa de transició de 60x60 cm
9. Difusor quadrat

➤ Elements de la sèrie SolaMaster®

**PRECAUCIONS DE MANIPULACIÓ**

Es poden utilitzar tant per obra nova com per rehabilitació, ja que no requereix modificacions estructurals. Té una manera de col·locació molt senzilla, pel que s'instal·la en poc temps i amb un mínim d'obres. Es tracta d'un sistema que no requereix manteniment posterior i que disposa d'una garantia de 10 anys.

El fabricant aconsella que per a instal·lacions en grans superfícies es consulti a un dissenyador professional Solatube, ja que les àrees il·luminades varien molt segons les altures del cel ras i l'ús dels espais inferiors.

**POT SUBSTITUIR A / ÉS UTILITZABLE EN LLOC DE**

Sistemes tradicionals de lluernaris o claraboies que no tenen en compte els criteris aplicats per aquest sistema.

**CERTIFICAT I SEGELLS**
